

NOTRE PORTÉE EST MONDIALE

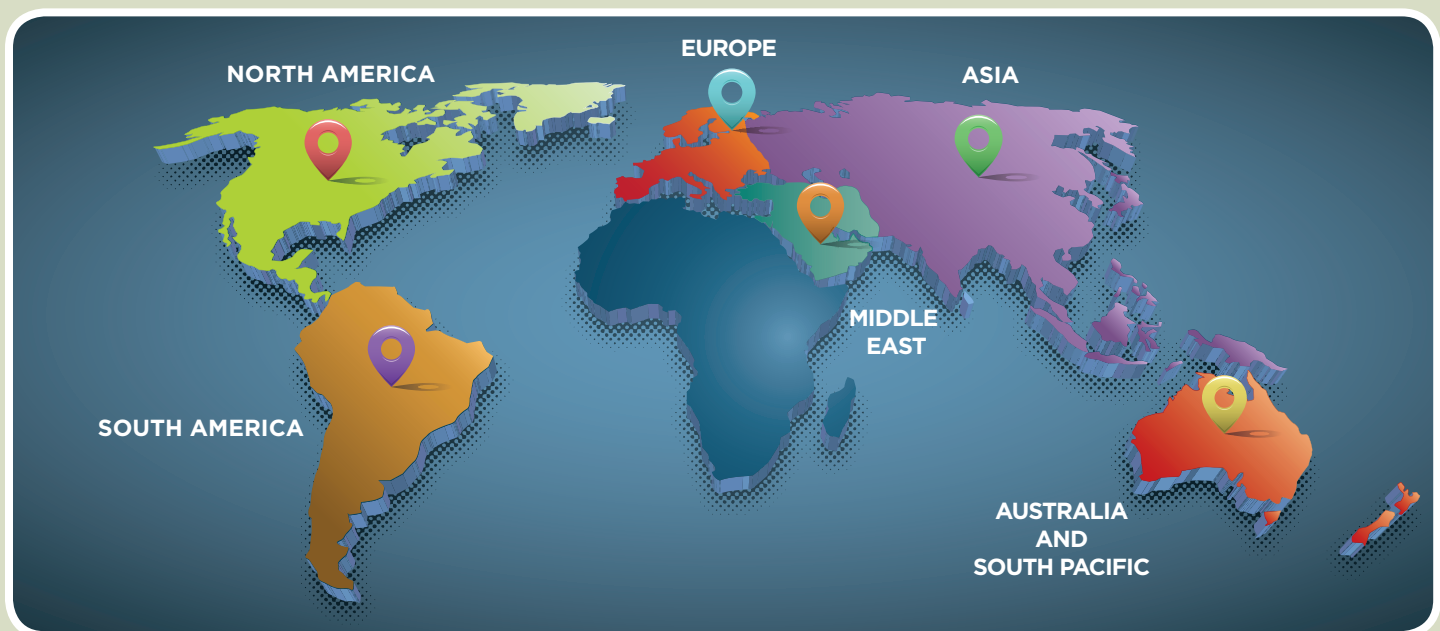

Agri-Plastics Manufacturing appartient et est exploitée par des producteurs laitiers de troisième génération. C'est par l'expérience pratique qu'Agri-Plastics développe et teste ses produits. La mission d'Agri-Plastics est d'offrir la meilleure qualité de produits pour l'industrie agricole en concevant des solutions qui répondent aux attentes de nos clients, tout en établissant une réputation internationale de fiabilité et de durabilité.

AGRI-PLASTICS **SIÈGE SOCIAL de l'entreprise**

Usine #1
Agri-Plastics Mfg.
7793 Young Street
Grassie, ON
Canada
LOR 1M0
Tél : 1.905.945.3116
Sans Frais :
1.888.231.3575
info@calfhutch.com

Usine #2
Agri-Plastics Mfg.
695 Arvin Avenue
Stoney Creek, ON
Canada
L8E 5R2
Tél : 1.905.643.6278
Sans Frais :
1.888.231.3575
info@calfhutch.com

ÉTATS-UNIS **BUREAU DE VENTES**

Agri-Plastics Mfg.
3731 Luker Road
Cortland, NY 13045
Tél : 1.607.591.0103
Sans Frais : 1.888.231.3575
info@calfhutch.com

EUROPE/ AMÉRIQUE DU **SUD** **VENTES CIS/MOYEN** **ORIENT**

Agri-Plastics International
Knock na Creva
Athenry Co. Galway Irlande
Tél : +353 91 844071
intsales@agri-plastics.net

AUSTRALIE / NZ **BUREAU DE VENTES**

Agri-Plastics Mfg.
21 Snowden Road
Hadlow 4RD
Timaru 7910
Nouvelle-Zélande
Tél : +64 21737474
info@calfhutch.com

AGRI-PLASTICS
The Calf Housing Specialist

www.calfhutch.com • info@calfhutch.com

AGRI-PLASTICS

The Calf Housing Specialist

SHIELD YOUR INVESTMENT



LA CROISSANCE COMMENCE ICI
CATALOGUE DE PRODUITS



VOICI L'HISTOIRE DERRIÈRE NOS PRODUITS.

Les VanBuuren connaissent de première main les défis qu'apportent l'élevage de veaux laitiers en santé. En tant que producteurs laitiers de troisième génération, ils ont commencé à expérimenter avec des conceptions de huches pour fournir aux veaux un environnement plus sain, plus confortable, tout en améliorant l'efficacité de leur entreprise. En 1995, ils ont fondé Agri-Plastics pour offrir aux producteurs laitiers locaux une meilleure solution pour le logement et les soins de la prochaine génération de laitières.

Au fil des ans, Agri-Plastics a écouté et appris lorsque d'autres producteurs parlaient de leurs propres problèmes en matière de logement des veaux. Et ils ont répondu avec des innovations révolutionnaires qui sont devenues depuis lors des normes de l'industrie.



2 Aujourd'hui, les Huches Agri-Plastics sont primées dans le monde entier pour leur durabilité, leur efficacité et leur facilité d'utilisation uniques. Mais au cœur de tout cela, réside une famille fidèle à ses racines, livrant des systèmes de logement pour veaux éprouvés aux producteurs laitiers, et ce, par des producteurs laitiers.

Nous comprenons la valeur de vos veaux, et nous sommes engagés à vous aider à protéger votre investissement.



Rob et Darren VanBuuren

CONÇU POUR LES PRODUCTEURS, PAR DES PRODUCTEURS

FOCUS ON **5**

MORTALITÉ DES VEAUX RÉDUITE VIA FOCUS SUR 5.

Agri-Plastics cherche à maximiser le bien-être des animaux en mettant l'accent sur 5 attributs de logement des veaux essentiels au maintien de la vie. En développant nos huches avec ces attributs à l'esprit, nous vous aidons à améliorer la façon dont vous exploitez votre ferme laitière.

Pourquoi développer votre entreprise avec Agri-Plastics ?

AGRI-PLASTICS
The Calf Housing Specialist

CONÇU POUR ÊTRE DURABLE.

Les robustes produits Agri-Plastics sont fabriqués de façon unique pour résister aux conditions météorologiques extrêmes, l'usure quotidienne, veau après veau, année après année. La garantie de 10 ans sur nos huches pour veaux est la preuve de notre engagement envers la durabilité.

PLUS CONVIVAL POUR LES VEAUX, VOTRE ÉQUIPE ET VOUS.

Parce que la vie sur une ferme laitière est suffisamment exigeante, les huches pour veaux Agri-Plastics sont conçues pour un maximum de simplicité et de facilité d'utilisation à chaque étape, de l'assemblage au nettoyage. Voir pages 14-15 pour les caractéristiques de notre enclos Flex-Pen exclusif "Slide 'n' Go" !

"Nous avons choisi Agri-Plastics pour notre nouvel agrandissement chez Milk Source. Agri-Plastics était le MEILLEUR CHOIX pour nous, en raison de leurs caractéristiques, leur durabilité et leur ventilation renommées comme étant supérieures."

—Ermith Ocampo, Milk Source



3

1 VENTILATION

Les produits en logement pour veaux Agri-Plastics sont conçus pour maximiser la circulation d'air frais tout en minimisant l'ammoniac pour améliorer la santé et le confort du veau.

2 LITIÈRE

Vos veaux jouissent d'un environnement plus propre et plus sain, grâce à nos portes à litière uniques qui permettent un accès rapide et facile à la litière.

3 TEMPÉRATURE

Dans tous les produits de logement pour veaux Agri-Plastics, la température est toujours confortable. Nous avons conçu nos produits avec les veaux à l'esprit. Il y a beaucoup de circulation d'air dans notre huche et nos enclos, permettant à la température d'être à un taux uniforme en tout temps.

4 ALIMENTATION

Les produits pour veaux Agri-Plastics sont conçus pour optimiser l'apport alimentaire et la sécurité, depuis le colostrum au concentré.

5 GESTION

Lorsque vous avez l'appui du **Spécialiste en Logement pour Veaux**, la gestion de votre investissement est plus facile et plus rentable que jamais !



LOGEMENT POUR VEAUX

GUIDE DE SÉLECTION

Nos huches sont fabriquées pour durer, tout en vous faisant économiser du temps et maintenir la santé du troupeau. Nos innovations sont basées sur nos propres expériences élevant des veaux et des décennies d'expérience dans l'élevage des veaux.

Contrôle climatique

Que vous viviez dans des conditions extrêmes de chaleur ou de froid amer, votre climat particulier aura une incidence sur les fonctionnalités qui comptent le plus pour vous et la santé de vos veaux. C'est pourquoi Agri-Plastics offre des huches avec des portes décalées à la gauche ou à la droite ou à ouverture totale pour satisfaire aux différents climats.

Construit pour Votre Exploitation

Chez Agri-Plastics, nous comprenons qu'en logement pour veaux il n'est jamais question d'une "Taille Unique Pour Tous". Ce qui fonctionne pour une petite ferme ne fonctionnera probablement pas pour une exploitation de grande taille, nous offrons donc une variété d'options et de tailles afin de s'assurer que vous trouverez la meilleure solution pour votre exploitation.

OPTIONS DE LOGEMENT

Quelle que soit la configuration de votre installation et vos besoins pour les veaux, Agri-Plastics possède les solutions pour protéger votre investissement.



ENCLOS DE DÉMARRAGE

Fixer directement sur le sol ou utiliser en option, nos Enclos de Démarrage Surélevés ou Mobiles.



FLEX-PEN

Cette solution innovante en logement pour veaux permet de loger les veaux individuellement ou de les regrouper ensemble via le panneau central qui est facilement amovible.

Trouver le produit Agri-Plastics approprié pour votre exploitation.

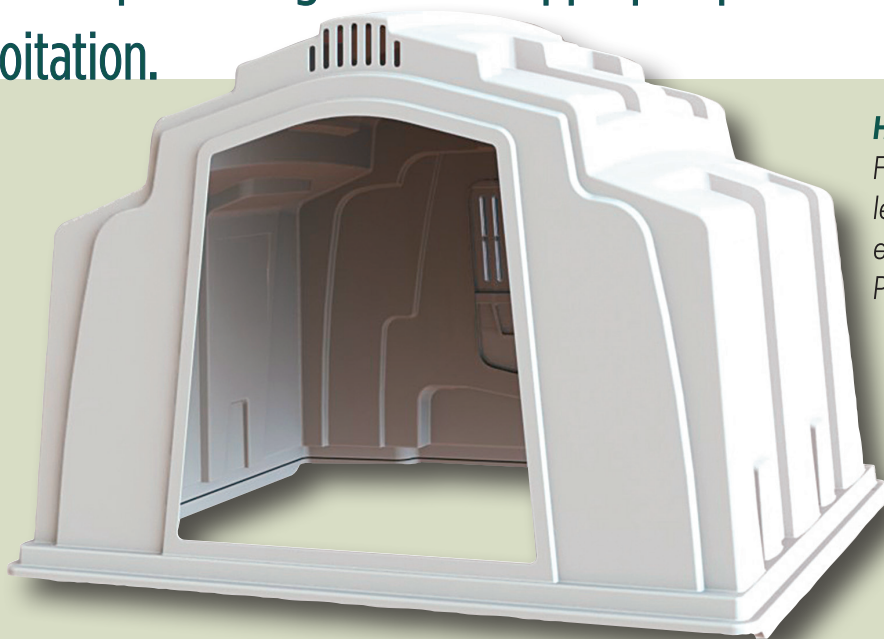

HUCHE DE GROUPE

Facilitez la transition des veaux depuis les huches au logement de groupes en utilisant nos huches de groupes. Permet de réduire le stress des veaux.

HUCHE À VEAUX

La Huche à Veaux Deluxe SSL Économie d'Espace fonctionne bien pour de plus courtes périodes de temps ou pour les plus petits veaux. Facilite la circulation de l'air, le confort et la propreté.

Pour les périodes de croissance standard de 6 à 8 semaines d'âge, tournez-vous vers la Huche à Veaux Deluxe SL Longueur Standard. Plus populaires pour les veaux sevrés jusqu'à 8 semaines. Choisissez entre les options d'alimentation latérale ou arrière.

La Huche Deluxe Extra Large EXL pour veaux favorise les périodes de croissance plus longues de 8 à 12 semaines d'âge. L'arrière de la huche demeure au sec et plus chaud par jours frais, offrant une meilleure protection contre le vent, la pluie et la neige.

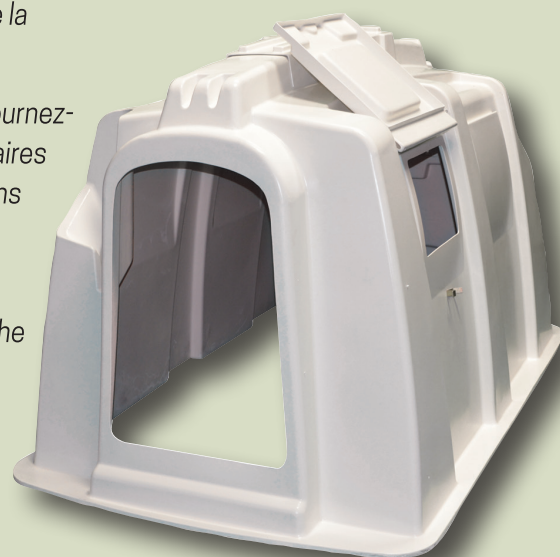

Huche à Veaux Deluxe EXL



Huche à Veaux Deluxe SL



Huche à Veaux Deluxe SSL



HUCHE À VEAUX*

GUIDE DE SÉLECTION

Nos Huches à Veaux Robustes

sont conçues non seulement pour abriter votre bétail, mais pour vous servir de façon fiable, même après des années d'utilisation quotidienne rugueuse. Choisissez parmi trois modèles - la Deluxe SL, Deluxe SSL, et Deluxe EXL - chacune disponible individuellement ou dans le cadre d'un Programme Complet pour Éleveur de Veaux. Tous les systèmes sont livrés prêts à l'emploi avec orifices d'aération, une porte arrière 3-en-1, un poste d'alimentation extérieur, deux seaux en poly et une clôture en fil de fer galvanisé. Il n'est pas étonnant que nos huches et systèmes soient utilisés par certaines des plus grandes fermes au monde pour abriter, protéger et faire croître leurs investissements.

* Breveté et en Instance de Brevet

Deluxe SSL / Systèmes pour Éleveur de Veaux**

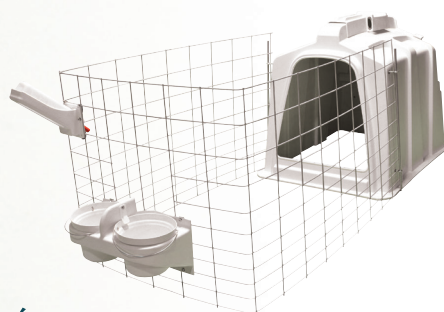
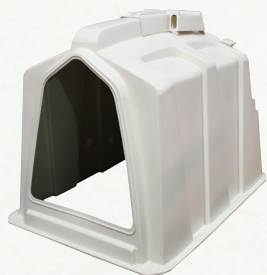

Deluxe SL / Systèmes pour Éleveur de Veaux**

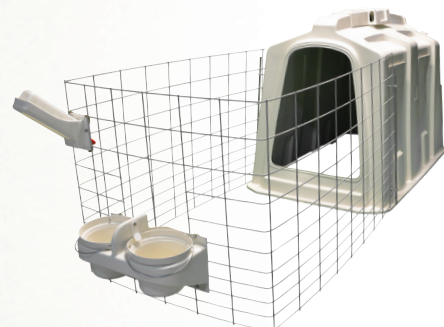
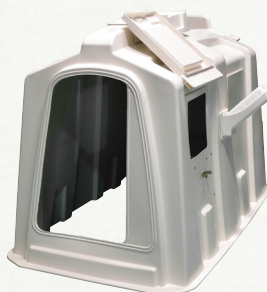

Deluxe EXL / Systèmes pour Éleveur de Veaux**

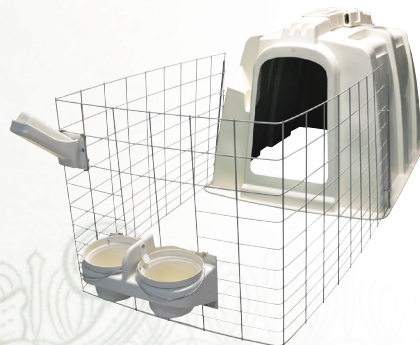

**Porte-bouteille à fixer sur la clôture non inclus sur tous les systèmes pour éleveur de veaux

FONCTIONNALITÉS DE SÉRIE

PORTE ARRIÈRE 3-EN-1



CHARGEMENT FACILE



POSTE D'ALIMENTATION INTÉRIEUR



ORIFICES D'AÉRATION INFÉRIEURS



PORTE QUI DEMEURE OUVERTE

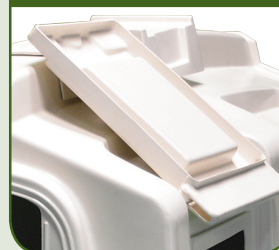

AUGE ET SEAUX



Les huches à veaux sont suffisamment robustes pour gérer les exploitations les plus exigeantes.

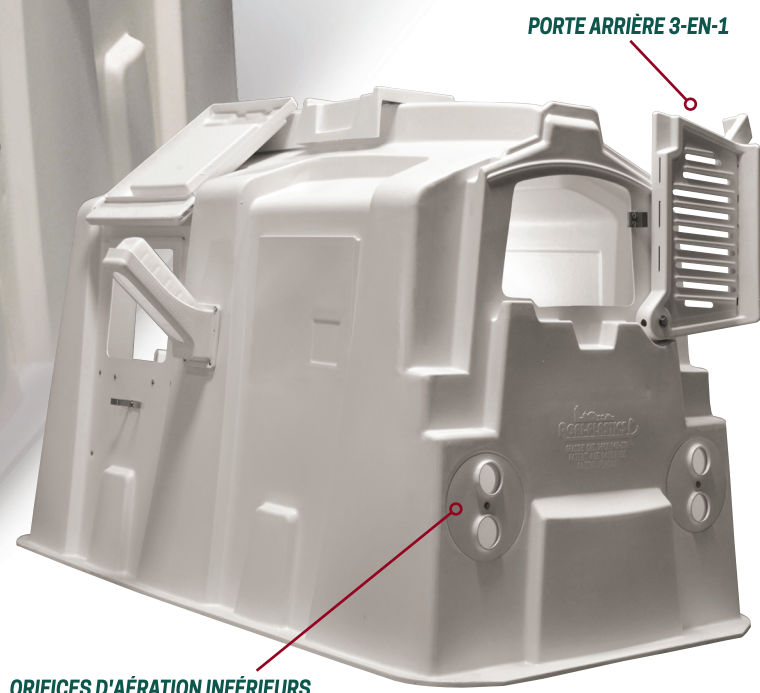

CE QUI DISTINGUE NOS HUCHES À VEAUX

La seule porte arrière qui accomplit trois tâches : la ventilation, la litière et l'option d'alimentation arrière. La porte arrière 3-en-1 Agri-Plastics possède également un bord incliné intégré pour un nettoyage facile. Ceci empêche la huche de basculer lors d'un lavage sous pression. Une seule personne nécessaire pour le nettoyage.



HUCHE DE GROUPE*

Le stress peut nuire à la santé et à la croissance du veau. Nos Huches pour Groupes ont été conçues pour faciliter la transition depuis le logement individuel au logement de groupes, et de faire en sorte que ce soit facile pour votre équipe d'assurer les meilleurs soins.

Porte Arrière à Litière pour Pivotement Vertical

facilite l'ajout de litière, favorisant un logement plus propre et des veaux en meilleure santé.

Ventilation au Toit

avec un Évent Grillagé à l'avant et un Évent Rotatif à l'Arrière dans le Haut, que vous pouvez utiliser pour contrôler le débit d'air.

Moulée en Une Seule Pièce

8 pour une résistance supérieure, qui résistera aux conditions difficiles. Nos huches de groupe sont sans joint, sans aucun rivet ni aucun point de faiblesse.

Base Intégrée en Poly

Ne gèlera pas au sol comme le font les bases en bois.

Autres Fonctionnalités Exceptionnelles

qui incluent plus de hauteur pour satisfaire les périodes de croissance plus longues, de multiples événements pour une ventilation optimale, et une conception véritablement opaque.

Chez Agri-Plastics, nous soutenons nos huches. Avec une garantie de 10 ans, elles sont le seul choix sérieux.

* Breveté

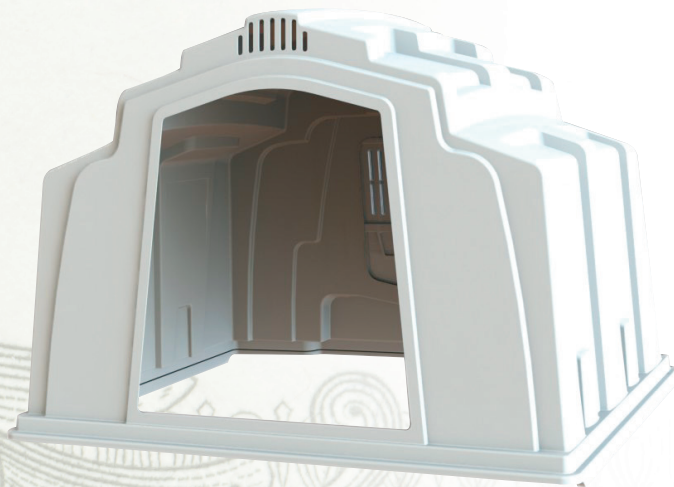

FONCTIONNALITÉS DE SÉRIE

PORTE ARRIÈRE À LITIÈRE POUR PIVOTEMENT VERTICAL



ALIMENTATION MANUELLE



ALIMENTATION MÉCANIQUE



BASE INTÉGRÉE EN POLY



VENTILATION ARRIÈRE



ÉVENT ROTATIF À L'ARRIÈRE DANS LE HAUT



Les Huches de Groupe Agri-Plastics facilitent la transition des veaux sevrés à des conditions de groupe.

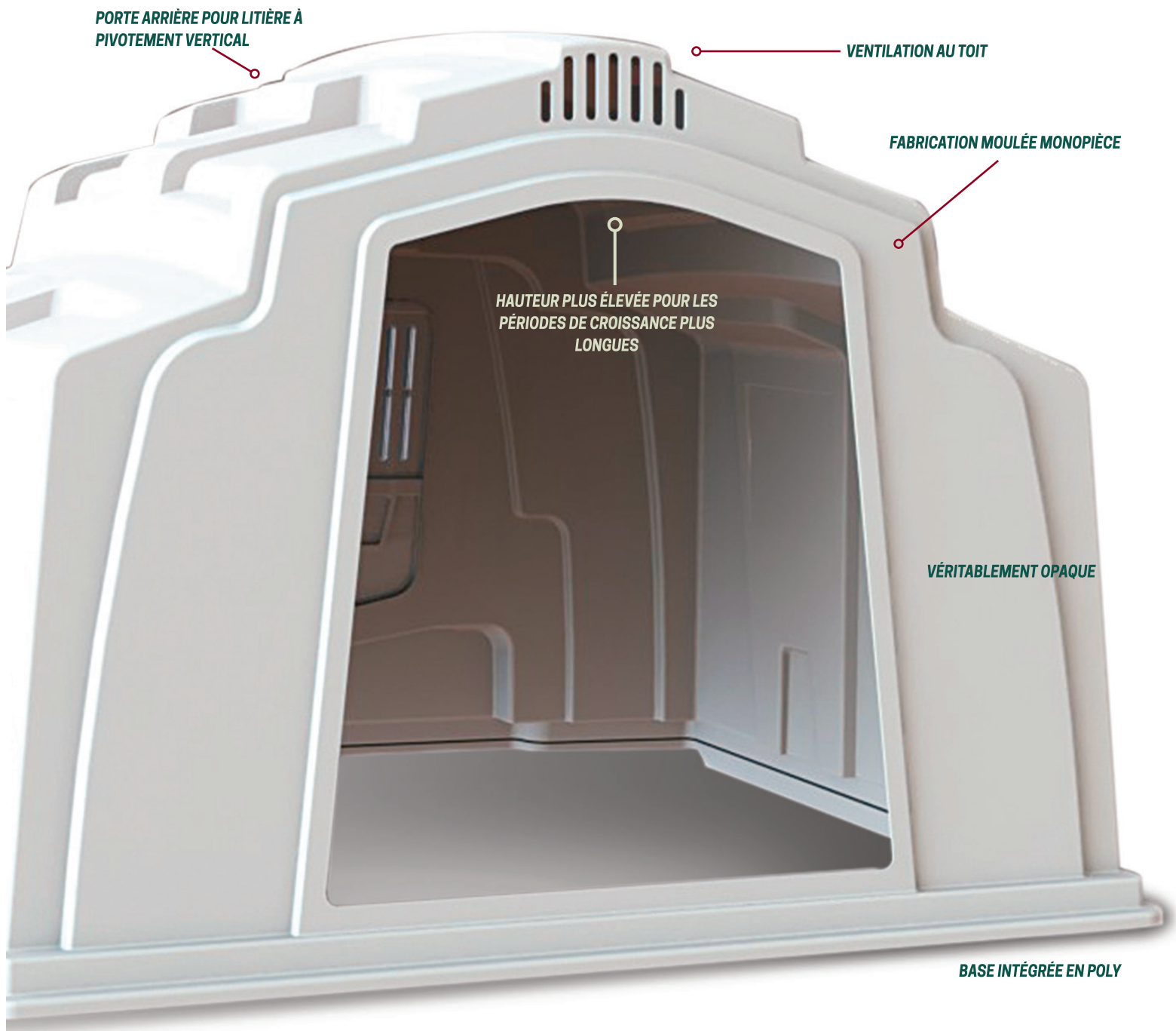

CE QUI DISTINGUE NOS HUCHES DE GROUPE

Notre logement pour groupes est conçu par des producteurs laitiers, pour les producteurs laitiers. Cela signifie que nos innovations viennent directement de la ferme pour résoudre les problèmes auxquels vous et votre équipe faites face chaque jour. Partant de la construction monopièce robuste et de la base Intégrée en poly, aux évents rotatifs à l'arrière, et une porte arrière pour litière à pivotement vertical, nos huches sont conçues pour réduire le stress chez les veaux ainsi que chez les membres de l'équipe.



ENCLOS MOBILE D'ALIMENTATION POUR GROUPE

Effacité, facilité et économies

Réduisez les coûts de main-d'oeuvre avec l'Enclos Mobile d'Alimentation pour groupes - roulez simplement la clôture d'avant en arrière pour rendre le nettoyage plus facile et plus efficace. Avec des panneaux latéraux en aluminium solide et trois auges, ces parcs sont idéaux pour les veaux de 2 à 10 semaines d'âge. En option, un Bar à Lait est disponible pour desservir plusieurs veaux en même temps.

- L'enclos se roule d'avant en arrière pour un nettoyage facile
- Les panneaux latéraux disposent d'une construction en aluminium résistant
- Recommandé pour les veaux de 2 à 10 semaines d'âge
- Comprend trois auges
- Bar à Lait offert en option

OPTIONS.

10

Système d'Enclos de Transition

Le déplacement ou le démontage des enclos de groupe en transition devraient être faciles et rapides. C'est pourquoi Agri-Plastics a conçu un Système d'Enclos de Transition qui s'assemble simplement avec des tiges dans les coins. Les panneaux latéraux sont fabriqués à partir d'aluminium pour résister aux conditions difficiles, de sorte que vous n'avez pas à sacrifier la longévité pour un produit qui est facile à utiliser. Choisissez parmi les formats Standard ou XL pour satisfaire les besoins de votre troupeau.

- Les coins s'assemblent rapidement pour un démontage et un déplacement faciles
- Des seaux en plastique scellés et économiques réduisent le gaspillage
- Des panneaux latéraux en aluminium contribuent à une conception de qualité
- Recommandé pour un sevrage allant jusqu'à 20 semaines d'âge
- Le seau pour l'eau n'est pas inclus

L'enclos se roule d'avant en arrière pour un nettoyage facile



SYSTÈME D'ENCLOS DE TRANSITION



SYSTÈME D'ENCLOS DE TRANSITION XL

Les Enclos Mobiles d'Alimentation pour Groupe Agri-Plastics réduisent le temps de nettoyage et la main-d'œuvre.



11



CE QUI DISTINGUE NOS ENCLOS POUR GROUPES MOBILES

Réduction des besoins en main-d'œuvre sans pour autant pénaliser vos veaux avec nos enclos mobiles efficaces.

Le nettoyage est simple et rapide : il suffit de rouler la clôture d'avant en arrière pour effectuer le travail rapidement tout en ne causant qu'un stress minime à vos veaux.



ENCLOS DE DÉMARRAGE

GUIDE DE SÉLECTION

FONCTIONNALITÉS DE SÉRIE

Enclos de Démarrage

L'Enclos de Démarrage Agri-Plastics est conçu pour offrir un bon départ à vos veaux. Ces unités sont seulement pour un usage à court terme avant de déplacer vos veaux à vos Huches pour veaux, à de plus grands enclos intérieurs, à du logement en groupes, ou à des installations en Alimentation Robotisée

Les Accessoires en Option pour Tous les Modèles d'Enclos de Démarrage comprennent :

- Porte-bouteille
- Bouteille de Lait
- Seau avec tétine
- Anneau Porte-seau
- Bol de démarrage
- Seau

Enclos de Démarrage Surélevé

12

Pour une capacité de drainage optimale, l'Enclos de Démarrage Surélevé est muni d'un caillebotis qui se trouve au-dessus du sol, et monté sur des pattes en métal galvanisé.

Enclos de Démarrage Mobile

Déplacer facilement L'Enclos de Démarrage Mobile à l'aide de deux roulettes pivotantes avec freins et deux roulettes fixes qui sont montées directement sur le caillebotis.

* En Instance de Brevet

LOQUET À FERMETURE PAR
POUSSÉE



ÉVENTS ARRIÈRE



BASCULER POUR NETTOYER



FACILE À LEVER



ENCLOS DE DÉMARRAGE



ENCLOS SURÉLEVÉ



ENCLOS MOBILE

VOTRE CHOIX



SEAU AVEC TÉTINE
ALIMENTATION AVANT



BOUTEILLE
ALIMENTATION AVANT

Les Enclos de Démarrage Agri-Plastics sont conçus pour offrir un bon départ à vos veaux.

AGRI-PLASTICS
The Calf Housing Specialist



13

CE QUI DISTINGUE NOS ENCLOS DE DÉMARRAGE

En offrant à vos jeunes veaux un logement spécialement conçu pour répondre à leurs besoins, vous pouvez les aider à connaître un excellent départ. Nos Enclos de Démarrage sont munis de caillebotis pour aider à améliorer la ventilation et sont faciles à basculer pour le nettoyage et une bonne hygiène.



FLEX-PEN

LOGEMENT EN STANDALONE

Transitions Sans Stress

Vos veaux sont un investissement précieux. Protégez-les du stress à l'aide du Système Exclusif Flex-Pen d'Agri-Plastics. Le système est une première sur le marché qui peut se transformer de logement individuel à logement de groupe - et vice versa - en retirant simplement les panneaux latéraux. Cette approche novatrice et en StandAlone permet aux veaux logés individuellement d'être regroupés ensuite au moment où l'état de santé le permet.

Deux choix de systèmes Flex-Pen s'offrent à vous pour s'adapter à votre exploitation. Choisissez parmi l'option Arrière avec Grillage Métallique qui possède une porte à litière intégrée pour un accès et une observation faciles des veaux, ou l'Arrière Avec Évent Rotatif qui possède de multiples orifices d'air pour différents types d'étables et de conditions météorologiques.

14 Des Fonctionnalités flexibles supplémentaires comprennent :

- Hauteurs de seau réglables
- Portes avant et arrière interchangeables
- Répond aux normes européennes du logement
- Compatible avec les configurations d'alimentation robotisée
- Moulé en plastique épais qui est léger et facile à nettoyer
- Châssis d'acier renforcé à l'intérieur du panneau avant pour plus de robustesse

* En Instance de Brevet

FLEX-PEN ARRIÈRE AVEC GRILLAGE MÉTALLIQUE



SYSTÈME FLEX-PEN



FONCTIONNALITÉS DE SÉRIE

SLIDE 'N' GO



SÉPARATEUR



BLOC DE VERROUILLAGE



LOQUET À FERMETURE PAR POUSSÉE



PORTE ARRIÈRE À LITIÈRE



ÉVENT ROTATIF À L'ARRIÈRE



Flex-Pen d'Agri-Plastics facilite les transitions pour les veaux et l'opérateur.

BLOC DE VERROUILLAGE

TIGE POUR LOGEMENT EN GROUPES

PORTES AVANT ET ARRIÈRE
INTERCHANGEABLES

HAUTEUR DE SEAU RÉGLABLE

15



CE QUI DISTINGUE NOS ENCLOS FLEX-PEN

En permettant à vos veaux d'être logés individuellement ou en groupes sans stress de déplacement, le Système Flex-Pen est conçu pour réduire le stress sur vos veaux, afin qu'ils puissent grandir sains et forts. Protégez votre investissement avec Agri-Plastics et leur solution novatrice de logement en StandAlone, le Flex-Pen.



DROP-IN-GO* & ENCLOS INTÉRIEURS

Vous pouvez assembler et démonter chaque unité en quelques minutes grâce à un système à rainure et languette à emboîtement, pour une flexibilité d'adaptation à votre installation. Installez les unités dos à dos pour optimiser l'espace des veaux dans les bâtiments d'élevage où le bétail est à l'étroit.

Chez Agri-Plastics, nos systèmes sont conçus pour garder vos investissements sains avec des fonctionnalités comme des seaux pour l'eau et les aliments distincts pour prévenir la contamination. La conception légère et facile à nettoyer décourage la croissance des bactéries et à la propagation de la maladie. De plus, les robustes Portes d'Alimentation à l'Avant sont renforcées avec un châssis en acier pour supporter les conditions éprouvantes.

Le système est offert en versions standard et avec grillage métallique pour protéger vos intérêts - la santé de vos veaux.

16 Séparateurs de Veau Moulés

Empêche la tétée croisée entre les veaux pour arrêter la propagation des maladies dans le troupeau.

Porte Avant Réglable

évolue au fur et à mesure que votre veau grandit pour optimiser le confort et le développement du veau. S'ajuste sur trois niveaux de hauteur.

Modèles Euros

sont offerts et ont été conçus d'après les normes européennes.

* Breveté et en Instance de Brevet

ENCLOS DROP-IN-GO



ENCLOS DROP-IN-GO AVEC ARRIÈRE EN GRILLAGE MÉTALLIQUE



FONCTIONNALITÉS DE SÉRIE

PORTE AVANT RÉGLABLE



ÉVENT ROTATIF À L'ARRIÈRE



SÉPARATEUR DE VEAU



CHÂSSIS EN ACIER



Les Enclos à Veaux Intérieurs Agri-Plastics sont le moyen flexible de protéger votre investissement.

AGRI-PLASTICS
The Calf Housing Specialist



CE QUI DISTINGUE NOS ENCLOS INTÉRIEURS

Chaque exploitation est différente, de sorte que nos enclos intérieurs offrent diverses fonctionnalités personnalisables allant des portes avant et arrière interchangeables sur le Flex-Pen, à plusieurs options de configuration sur le Drop-In-Go afin que vous puissiez personnaliser les enclos à votre exploitation et aux besoins changeants de vos veaux. Chacun de nos modèles intérieurs est également conçu pour faciliter la visualisation du veau, afin que vous puissiez garder un œil sur vos investissements.



VENTILATION DE BÂTIMENT

SYSTÈMES À TUBES DE VENTILATION PRÉFABRIQUÉS

Une ventilation adéquate est une préoccupation majeure pour les veaux logés à l'intérieur des bâtiments, c'est pourquoi nous lançons notre nouvelle gamme de produits - une série de systèmes de ventilation pour usage multisaison, de sorte que vous pouvez investir dans le bien-être de votre troupeau tout au long de l'année.

Le système de ventilation FLIP DUCT® utilise un ventilateur situé à une extrémité du bâtiment pour créer une pression positive qui pousse l'air frais sur toute la longueur du bâtiment à l'aide d'un tube perforé. Le système à membrane interne breveté offre un chaud et un côté par temps froid, pour que vous puissiez utiliser le FLIP DUCT® tout au long de l'année il suffit de tourner sur le côté que vous avez besoin.

Les **Tubes Préfabriqués** sont conçus pour s'adapter à la disposition de votre étable, de sorte que vos veaux reçoivent une ventilation adéquate - sans courants d'air malsains en hiver.

Tenir compte de l'évolution des conditions météorologiques en un clin d'œil à l'aide du **Système de Collier Rotatif** et le ventilateur à vitesse variable.

18

FLIP DUCT® EN DÉTAIL

Par Temps Froid
Configuration des Trous

Par Temps Chaud
Configuration des Trous

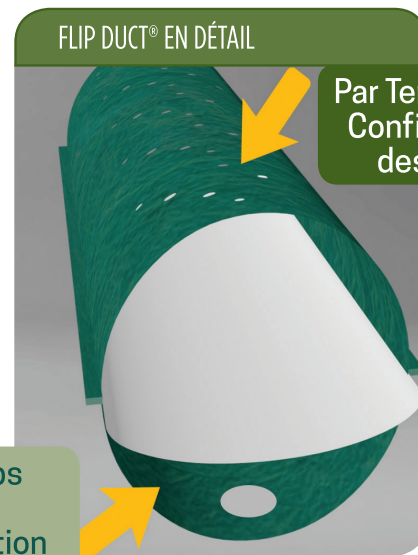

TEMPS CHAUD

- Ventilateur à vitesse variable réglé sur ÉLEVÉ
- L'air circule à travers les GRANDS orifices
- Recouvre les veaux d'un confort rafraîchissant
- Disperse les mouches; maintient la litière au sec



TEMPS FROID

- Ventilateur à vitesse variable réglé sur FAIBLE
- L'air circule à travers les PETITS orifices
- Distribue doucement de l'air frais aux veaux, sans courants d'air



FLIP DUCT® & FLAP DUCT® Systèmes de Ventilation

Une circulation d'air dans tout type de structure.

Le FLAP DUCT® s'appuie sur les meilleures fonctionnalités du Système de Ventilation FLIP DUCT® pour donner aux producteurs encore plus de contrôle sur les exigences relatives à la ventilation pour une solution personnalisée qui protège votre investissement le plus important - vos veaux.

Agri-Plastics comprend que les configurations individuelles ont souvent besoin de solutions personnalisées. Avec FLAP DUCT®, la membrane interne brevetée peut être ajustée vers le haut ou vers le bas pour régler le débit d'air basé sur les conditions saisonnières avec le simple effleurement d'un levier. Ce système est particulièrement utile au printemps et à l'automne, lorsque les journées sont chaudes et les nuits fraîches. Avec la membrane en position relevée, une circulation d'air à haute vitesse recouvre les veaux par temps chaud. Il suffit de déplacer le levier vers le bas pour ajuster la membrane au bas du tube pour livrer de l'air frais, sans courants d'air, par temps froid. Une fois installées, les membranes peuvent être déplacées vers le haut ou vers le bas pour contrôler précisément le débit d'air en fonction des besoins de votre troupeau pour chaque saison.

MÉCANISME DE COMMANDE PAR LEVIER

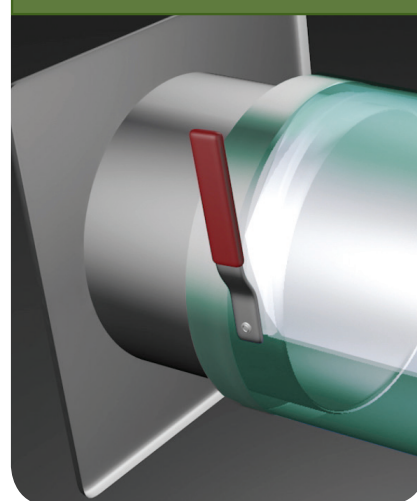

19



TEMPS CHAUD

- Ventilateur à vitesse variable réglé sur ÉLEVÉ
- La membrane interne réside dans le HAUT du conduit
- Commande à levier SIMPLE : C'est un jeu d'enfant de s'adapter à l'évolution des conditions

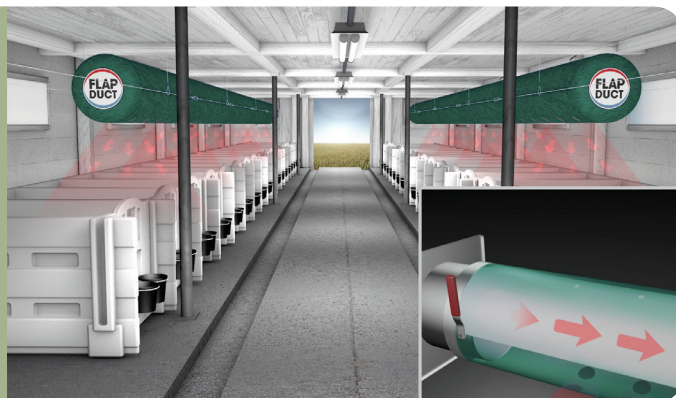

TEMPS FROID

- Ventilateur à vitesse variable réglé sur FAIBLE
- L'air circule à travers les PETITS orifices
- Distribue doucement de l'air frais aux veaux, sans courants d'air

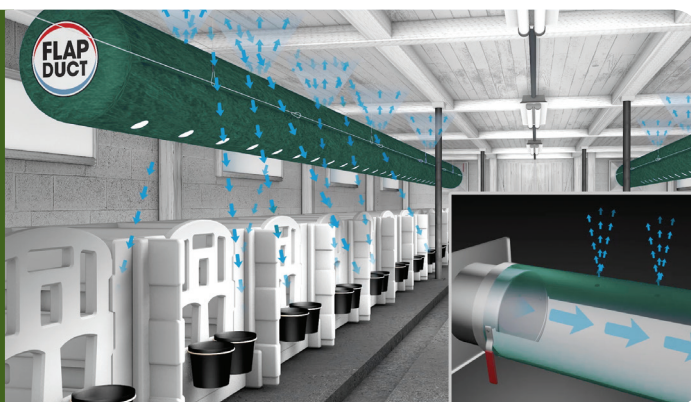

ACCESSOIRES

REMORQUE À LAIT 200L / 53 GALS



AGRI-204130

REMORQUE À LAIT 550L / 145 GALS



AGRI-204150

REMORQUE À LAIT 900L / 238 GALS



AGRI-207771

Les remorques à lait pour veaux sont toutes munies d'un moteur Honda 6.5 HP. Elle possède un châssis galvanisé à chaud avec un essieu de torsion droit. Chaque unité est livrée de série avec un débitmètre de lait numérique qui peut être calibré pour l'exactitude. Elles sont faciles à vidanger et à garder propre. Construites pour utilisation robuste.

BOUTEILLE



AGRI-1070 2L
AGRI-1071 3L

Choisir entre des bouteilles de 2 litres ou 3 litres avec tétine en caoutchouc souple.

Pour tous les produits de logement.

PORTE-BOUTEILLE À FIXER SUR LA CLÔTURE



AGRI-2003

S'adapte à une bouteille de 2 ou 3 litres. S'accroche sur l'avant de la clôture.

S'adapte sur tous les modèles de clôture.

PORTE-BOUTEILLE SL



AGRI-2002

S'adapte à une bouteille de 2 ou 3 litres.

Pour Huches à Veaux SSL & SL.

PORTE-BOUTEILLE MÉTALLIQUE



AGRI-7024

Facile à mettre et à enlever pour le nettoyage.

Pour Enclos de Démarrage & Flex-Pen.

SEAU AVEC TÉTINE



AGRI-4009

Pour tous les produits de logement.

20

BAR À LAIT



AGRI-MB1

Un veau 3L / 0,79 Gallon US.

BAR À LAIT



AGRI-MB1TEL

Un Veau 8L / 2 Gallons US.

BAR À LAIT



AGRI-MB2C

Deux veaux / deux compartiments 2,5L / 0,66 Gallon US.

BAR À LAIT



AGRI-MB5C

Cinq veaux / cinq compartiments 2,5 L chacun / 0,66 Gal. US

BAR À LAIT



AGRI-MB6

Six Veaux 36L / 9,5 Gallons US.

TÉTINES DE REMPLACEMENT POUR LE BAR À LAIT



AGRI-3025

Tétines de remplacement pour produits au Bar à Lait, vendues en paquet de 10.

Pour tous les produits au Bar à Lait.

RÂTELIER À FOIN



AGRI-2052 SL
AGRI-1052 EXL

Se fixe à l'intérieur de la huche et comprend un accès latéral

Pour Huches à Veaux SL & EXL.

RÂTELIER À FOIN DOUBLE



AGRI-7025 Flex-Pen
AGRI-3040 Enclos Drop-In-Go

Râtelier à Foin Double en Acier Galvanisé.

Pour les Systèmes Drop-In-Go & Flex-Pen.

AUGE À GRAINS SUSPENDUE



AGRI-1132

Détient suffisamment d'aliments pour veaux pour 3 jours, et il se monte à notre clôture avec grille métallique.

Pour tous les produits de logement.

BOL EN DÉBUT DE DÉMARRAGE



AGRI-1067

Bol de 4" pour une consommation d'aliment de démarrage pour veau beaucoup plus rapide durant les 2 premières semaines.

Pour tous les produits de logement.

ANNEAU POUR SEAU



AGRI-6005

Pour l'Enclos de Démarrage.

SEAU



AGRI-1049N

Pour tous les produits de logement.

PORTE-SEAU DOUBLE MONTÉ SUR CLÔTURE



AGRI-1048D

S'adapte sur toutes les clôtures.

PORTE-SEAU SIMPLE MONTÉ SUR CLÔTURE



AGRI-1048S

COUVERCLE CONTRE INTEMPÉRIES



AGRI-4013

Protège les aliments contre les éléments climatiques. Pour tous les produits de logement.

Options pour les Enclos Intérieurs Drop-In-Go



Options pour Flex-Pen



Support mural en acier galvanisé.
Pour le système Flex-Pen.



Utilisé lorsque le panneau central
est retiré.
Pour le système Flex-Pen.

Options pour les Huches à Veaux



Pour Huches à Veaux SL & EXL.



La porte anti-tempête restera ouverte
contre la clôture avec grille métallique.
Pour la Huche à Veaux SL.



Protège les veaux contre les
éléments climatiques.
Pour toutes les Huches SL & EXL.



Garde les veaux à l'intérieur de
leurs huches.
Pour toutes les huches.

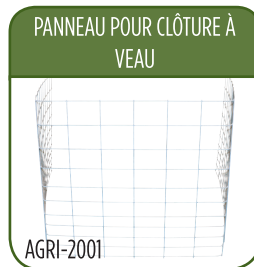

Fabriquée d'acier galvanisé à chaud de 1/4" de diamètre pour plus de
robustesse. Mesures 42" H x 72" P x 48" I

Pour toutes les huches.

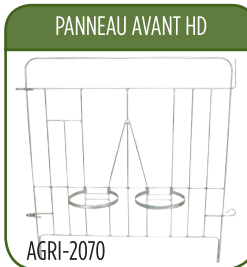
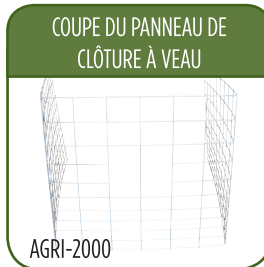

Comprend les anneaux à seaux.
Pour toutes les huches.

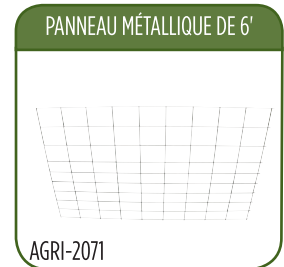

À utiliser avec le Panneau Avant HD.
Pour toutes les huches.



Avec boucles à libération rapide
Pour tous les produits de
logement.



Livré en rouleaux de 250 et peut
être utilisé pour identifier votre
huche et votre veau.
Pour tous les produits de
logement.



Pour toutes les huches.



Inclut la tige métallique, le collier, la
chaîne et les boulons à œillets pour
le montage.
Pour Huches à Veaux SL & EXL.

CLÔTURE SUPRÊME 4-EN 1



SPÉCIFICATIONS DE LOGEMENT



Huche à Veaux SSL (Économiseur d'espace) AGRI-5001

Dimensions	Impérial	Métrique
Dimensions Extérieures	61" L x 45,5" l x 47" H	155 cm L x 115,5 cm l x 119 cm H
Dimensions Intérieures	57" L x 41,5" l x 42" H	145 cm L x 105 cm l x 107 cm H
Poids	55 lb	25 kg

Comprend : Évent de Toit, Porte Arrière 3-en-1, et Événements d'Aération Inférieurs.

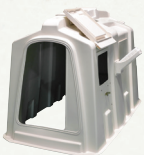

Huche à Veaux Deluxe SL AGRI-2016

Dimensions	Impérial	Métrique
Dimensions Extérieures	87" L x 49" l x 55" H	221 cm L x 124 cm l x 140 cm H
Dimensions Intérieures	79" L x 44,5" l x 50" H	201 cm L x 113 cm l x 127 cm H
Poids	95 lb	43 kg

Comprend : Porte Latérale, 2 Seaux, Auge, Évent de Toit, Porte Arrière 3-en-1, et Événements d'Aération Inférieurs.



Huche à Veaux Deluxe EXL AGRI-1045

Dimensions	Impérial	Métrique
Dimensions Extérieures	97,5" L x 62,5" l x 56" H	248 cm L x 159 cm l x 142 cm H
Dimensions Intérieures	90,5" L x 56,5" l x 51" H	230 cm L x 144 cm l x 130 cm H
Poids	135 lb	61 kg

Comprend : Porte Latérale, 2 Seaux, Auge, Évent de Toit, Porte Arrière 3-en-1, et Événements d'Aération Inférieurs.

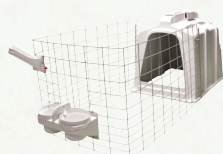

Système de Huche à Veaux SSL pour Éleveur de Veaux AGRI-5001RF

Dimensions	Impérial	Métrique
Dimensions Extérieures	61" L x 45,5" l x 47" H	155 cm L x 115,5 cm l x 119 cm H
Dimensions Intérieures	57" L x 41,5" l x 42" H	145 cm L x 105 cm l x 107 cm H
Dimensions de clôture avec Huche	125" L x 48" l	317,5 cm L x 122 cm l
Poids (incl. Clôture)	97 lb	44 kg

Comprend : Évent de toit, Porte Arrière 3-en-1, Événements d'Aération Inférieurs, Alimentation Extérieure, 2 Seaux, et une Clôture avec Grille Métallique Galvanisée.

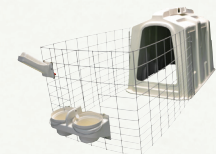

Système de Huche à Veaux SL pour Éleveur de Veaux AGRI-2016RF

Dimensions	Impérial	Métrique
Dimensions Extérieures	87" L x 49" l x 55" H	221 cm L x 124 cm l x 140 cm H
Dimensions Intérieures	79" L x 44,5" l x 50" H	201 cm L x 113 cm l x 127 cm H
Dimensions de clôture avec Huche	150" L x 49" l	381 cm L x 124 cm l
Poids (incl. Clôture)	134 lb	61 kg

Comprend : Évent de toit, Porte Arrière 3-en-1, Événements d'Aération Inférieurs, Alimentation Extérieure, 2 Seaux, et une Clôture avec Grille Métallique Galvanisée.



Système de Huche à Veaux EXL pour Éleveur de Veaux AGRI-1045RF

Dimensions	Impérial	Métrique
Dimensions Extérieures	97,5" L x 62,5" l x 56" H	248 cm L x 159 cm l x 142 cm H
Dimensions Intérieures	90,5" L x 56,5" l x 51" H	230 cm L x 144 cm l x 130 cm H
Dimensions de clôture avec Huche	158" L x 62,5" l	401 cm L x 159 cm l
Poids (incl. Clôture)	174 lb	79 kg

Comprend : Évent de toit, Porte Arrière 3-en-1, Événements d'Aération Inférieurs, Alimentation Extérieure, 2 Seaux, et une Clôture avec Grille Métallique Galvanisée.

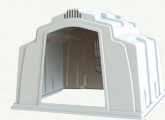

Huche pour Groupe AGRI-4033

Dimensions	Impérial	Métrique
Dimensions Extérieures	90" L x 106" l x 79" H	229 cm L x 269 cm l x 200 cm H
Dimensions Intérieures	81" L x 100" l x 75" H	296 cm L x 254 cm l x 191 cm H
Poids	250 lb	113 kg

Comprend : Porte Arrière 3-en-1 à Pivotement Vertical et Évent Rotatif à l'Arrière dans le Haut.

Huche pour Groupe Internationale AGRI-4032

Dimensions Extérieures	92" L x 98" l x 79" H	234 cm L x 249 cm l x 200 cm H
Dimensions Intérieures	81,5" L x 92" l x 75" H	207 cm L x 234 cm l x 191 cm H
Poids	250 lb	113 kg

Enclos Mobile d'Alimentation pour Groupe AGRI-4036

Dimensions	Impérial	Métrique
Dimensions Extérieures	96" L x 108" l	243 cm L x 274 cm l
Poids	145 lb	66 kg

Enclos Mobile seulement. Comprend 3 auges et un Kit de Levage.

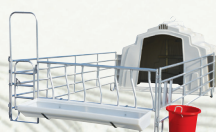

Système d'Enclos de Transition AGRI-1033

Dimensions	Impérial	Métrique
Dimensions Extérieures	192" L x 108" l	488 cm L x 274 cm l
Poids	200 lb	91 kg

Enclos seulement. Comprend une auge.

Système d'Enclos de Transition XL AGRI-1034

Dimensions	Impérial	Métrique
Dimensions Extérieures	192" L x 138" l	488 cm L x 351 cm l
Poids	225 lb	102 kg

Enclos seulement. Comprend une auge.





Enclos de Démarrage

Dimensions
Dimensions Extérieures
Dimensions Intérieures

AGRI-6000B AGRI-6000T

Impérial
51,5" L x 40" l x 42,5" H
7" L x 34,5" l x 42" H

Métrique
131 cm L x 102 cm l x 108 cm H
120 cm L x 88 cm l x 106 cm H



Enclos de Démarrage Surélevé

Dimensions
Dimensions Extérieures
Dimensions Intérieures
Caillebotis Dimensions Extérieures

AGRI-6013B AGRI-6013T

Impérial
51,5" L x 40" l x 42,5" H
47" L x 34,5" l x 42" H
55" L x 42" l x 9,25" H

Métrique
131 cm L x 102 cm l x 108 cm H
120 cm L x 88 cm l x 106 cm H
140 cm L x 106 cm l x 23 cm H



Enclos de Démarrage Mobile

Dimensions
Dimensions Extérieures
Dimensions Intérieures
Caillebotis Dimensions Extérieures

AGRI-6014B AGRI-6014T

Impérial
51,5" L x 40" l x 42,5" H
47" L x 34,5" l x 42" H
55" L x 42" l x 9,25" H

Métrique
131 cm L x 102 cm l x 108 cm H
120 cm L x 88 cm l x 106 cm H
140 cm L x 106 cm l x 23 cm H



Système Flex-Pen

Panneau de 7' AGRI-7007
Dimensions Extérieures
Zone Intérieure Habitable
Panneau de 6' AGRI-7006
Dimensions Extérieures
Zone Intérieure Habitable
Panneau de 5' AGRI-7005
Dimensions Extérieures
Zone Intérieure Habitable

AGRI-7010B AGRI-7011T

Impérial
96" L x 48" l x 45" H
82" L x 46" l x 45" H

AGRI-7008WB AGRI-7008RR

Métrique
244 cm L x 122 cm l x 114 cm H
208 cm L x 117 cm l x 114 cm H

213 cm L x 122 cm l x 114 cm H
178 cm L x 117 cm l x 114 cm H

183 cm L x 122 cm l x 114 cm H
147 cm L x 117 cm l x 114 cm H

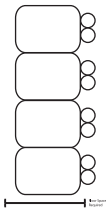

Modèle 7' : 96"/244 cm
Modèle 6' : 84"/213 cm
Modèle 5' : 72"/183 cm



Drop-In-Go Système d'Enclos à Veau Intérieur

Panneau de 7' AGRI-3007
Dimensions Extérieures
Zone Intérieure Habitable
Panneau de 6' AGRI-3006
Dimensions Extérieures
Zone Intérieure Habitable
Panneau de 5' AGRI-3005
Dimensions Extérieures
Zone Intérieure Habitable
Panneau de 4' AGRI-3004
Dimensions Extérieures
Zone Intérieure Habitable

AGRI-3003 Panneau Avant

Impérial
102" L x 50" l x 43" H
84" L x 46" l x 43" H

AGRI-3002 Panneau Arrière

Métrique
259 cm L x 127 cm l x 109 cm H
213 cm L x 117 cm l x 109 cm H

229 cm L x 127 cm l x 109 cm H
183 cm L x 117 cm l x 109 cm H

198 cm L x 127 cm l x 109 cm H
152 cm L x 117 cm l x 109 cm H

168 cm L x 127 cm l x 109 cm H
122 cm L x 117 cm l x 109 cm H

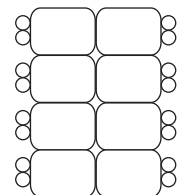

Modèle 7' : 195"/495 cm
Modèle 6' : 171"/434 cm
Modèle 5' : 147"/373 cm
Modèle 4' : 123"/312 cm

Drop-in-go avec Arrière en Grillage Métallique AGRI-3048WB Système d'Enclos à Veau Intérieur

Panneau de 7' AGRI-3007WB
Dimensions Extérieures
Zone Intérieure Habitable
Panneau de 6' AGRI-3006WB
Dimensions Extérieures
Zone Intérieure Habitable
Panneau de 5' AGRI-3005WB
Dimensions Extérieures
Zone Intérieure Habitable
Panneau de 4' AGRI-3004 WB
Dimensions Extérieures
Zone Intérieure Habitable

Impérial
102" L x 50" l x 43" H
84" L x 46" l x 43" H

Métrique
259 cm L x 127 cm l x 109 cm H
213 cm L x 117 cm l x 109 cm H

90" L x 50" l x 43" H
72" L x 46" l x 43" H

229 cm L x 127 cm l x 109 cm H
183 cm L x 117 cm l x 109 cm H

78" L x 50" l x 43" H
60" L x 46" l x 43" H

198 cm L x 127 cm l x 109 cm H
152 cm L x 117 cm l x 109 cm H

66" L x 50" l x 43" H
48" L x 46" l x 43" H

168 cm L x 127 cm l x 109 cm H
122 cm L x 117 cm l x 109 cm H

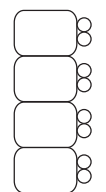

Modèle 7' : 102"/259 cm
Modèle 6' : 90"/229 cm
Modèle 5' : 78"/198 cm
Modèle 4' : 66"/168 cm

